

TEST AND GARAGE EQUIPMENT

4000

3500

3000



SUPERLIFT 35-2X S

HPA

faip



Sollevatori sottoscocca a doppia forbice, a basso profilo e a pedane indipendenti

Low profile double scissors lifts with independent runway

Elevadores de doble tijera de perfil bajo y con plataformas independientes

**SUPERLIFT
40/35/30-2X**

SUPERLIFT 40/35/30-2X

Sollevatori sottoscocca doppia forbice basso profilo.
Low profile double scissors underbody lifts.
Elevadores de doble tijera de perfil bajo.

Versioni disponibili Available versions Versiones disponibles Verfügbare Versiones Versões disponíveis	A	B	C	D
40-2X S	✓			✓
35-2X	✓		✓	
35-2X F		✓	✓	
35-2X S	✓			✓
35-2X FS		✓		✓
30-2X F		✓	✓	
30-2X FS		✓		✓

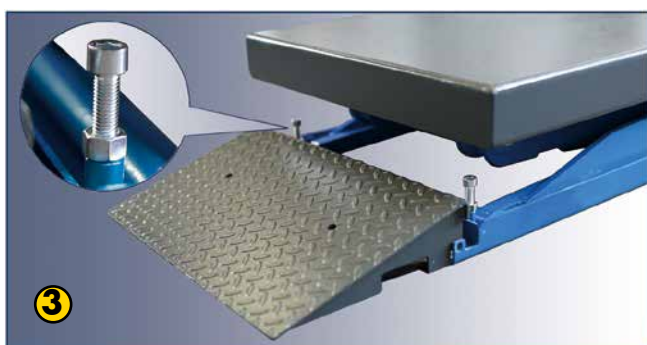
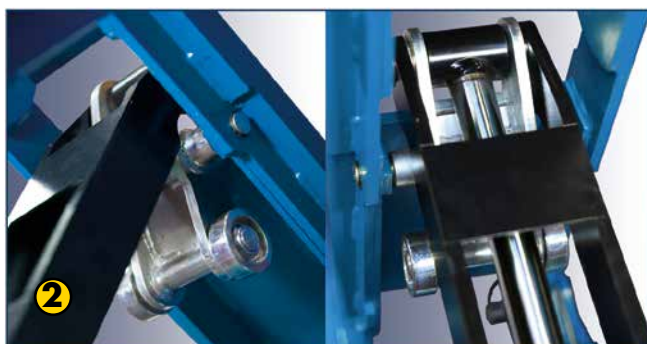

Caratteristiche generali

Serie SUPERLIFT 40 / 35 / 30-2X, sollevatori progettati per rispondere ad ogni esigenza d'impiego ed applicazione. Le diverse configurazioni di portata (3000/3500/4000 kg), delle piattaforme (con estensione "A" o con flaps "B") e del tipo di circuito idraulico (doppia coppia di cilindri MASTER/SLAVE senza cremagliere "C" o con due cilindri e cremagliere meccaniche "D"), permettono all'utilizzatore di poter scegliere il sollevatore ottimale per il proprio lavoro.

- ❑ Particolare geometria dei bracci, che consente di ottenere grande rigidità e piccoli ingombri. **1**
- ❑ Particolare leverismo di spunto, che permette di sollevare carichi già ad altezze minime. **2**
- ❑ 4 registri fine corsa altezza minima delle pedane a terra, per una perfetta planarità. **3**
- ❑ Pedana e base con pattini di scorrimento di grandi dimensioni, autolubrificanti e senza manutenzione. **4 5**
- ❑ Pedane con flaps appesi, che fungono anche da rampe per la salita del veicolo (Versioni "F"). **6**
- ❑ Pedana con estensione a cassetto per una precisa regolazione della lunghezza. **7**

Main features

The SUPERLIFT 40 / 35 / 30-2X, lift range has been developed to cater for all applications and needs.

A wide choice of configurations for load capacity (3000/3500/4000 Kg), runway design (with extensions "A" or flaps "B") and hydraulic system type (with dual pair of MASTER/SLAVE cylinders without rack "C", or with two cylinders and mechanical racks "D") let the user define the ideal lift for their work needs.

- ❑ Unique arm geometry for maximum stiffness and minimised space usage. **1**
- ❑ Special initial lift assist linkage, for lifting loads even from the lowest lift height. **2**
- ❑ 4 travel limit adjuster screws for minimum runway height from floor, for perfectly level runways when lowered. **3**
- ❑ Runway and base with generously sized, self-lubricating, and maintenance-free sliders. **4 5**
- ❑ Runways with suspended flaps, also used as vehicle access ramps ("F" versions). **6**
- ❑ Runway with slide-out extension for precise length adjustment. **7**

Características generales

Serie SUPERLIFT 40 / 35 / 30-2X, los elevadores desarrollados para responder a cualquier necesidad de uso y aplicación.

Las diversas configuraciones de capacidad de carga (3000/3500/4000 kg), de las plataformas (con extensión "A" o con flaps "B") y del tipo de circuito hidráulico (doble pareja de cilindros MAESTRO/ESCLAVO sin cremalleras "C" o con dos cilindros y cremalleras mecánicas "D") permiten al usuario poder elegir el elevador óptimo para su trabajo.

- ❑ Geometría particular de los brazos, que permite obtener una gran rigidez y dimensiones reducidas. **1**
- ❑ Conjunto particular de palancas de arranque, que permite levantar cargas ya a la mínima altura. **2**
- ❑ 4 reguladores de final de carrera de altura mínima de las plataformas al suelo, para lograr que queden perfectamente planas. **3**
- ❑ Plataforma y base con patines de deslizamiento de generosas tamaños, autolubrificantes y sin mantenimiento. **4 5**
- ❑ Plataformas con flaps colgados, que sirven también de rampas para la subida del vehículo (Versiones "F"). **6**
- ❑ Plataforma con extensión de cajón para obtener una regulación precisa de la longitud. **7**

Flache doppelscherenhebebühnen. Ponts élévateurs rabattus à double cisaux. Elevadores reibaxados de dupla tesoura.

SUPERLIFT 40 35/30-2X

Hauptmerkmale

Das Projekt SUPERLIFT 40 / 35 / 30-2X wurde entwickelt, um allen Einsatz- und Anwendungsbedürfnissen nachzukommen. Die verschiedenen Konfigurationen der Tragfähigkeit (3000/3500/4000 kg), der Schienen (mit Verlängerung "A" oder mit Flaps "B") und der Art des Hydraulikkreises (zweifaches MASTER-/SLAVE- Zylinderpaar ohne Zahnstange "C" oder mit zwei Zylindern und mechanischen Zahnstangen "D") gestatten dem Benutzer die Auswahl der optimalen Hebevorrichtung für seine Arbeit.

- ❑ Spezielle Geometrie der Tragarme, durch die eine große Steifigkeit und geringe Abmessungen erreicht werden können. ①
- ❑ Spezielles Hebelsystem für den Anlauf, mit der Lasten bereits auf Mindesthöhe angehoben werden können. ②
- ❑ 4 Endschalter Mindesthöhe der Schienen am Boden für eine perfekte Ebenheit. ③
- ❑ Schienen und Unterstruktur mit wartungsfreien, selbstschmierenden Gleitböcken. ④⑤
- ❑ Schienen mit daran hängenden Flaps, die auch als Auffahrtsrampen für das Fahrzeug dienen ("F" Versionen). ⑥
- ❑ Schienen mit Kastenverlängerung für eine genaue Längeneinstellung. ⑦

Caractéristiques générales

SUPERLIFT 40 / 35 / 30-2X les ponts élévateurs conçus pour répondre à toutes les exigences d'exercice et d'applications. En effet les différentes portées disponibles (3000/3500/4000 kg), les plateformes (avec rallonge "A" ou avec flaps "B") et le type de circuit hydraulique (deux paires de vérins MASTER/SLAVE sans crémaillères "C" ou avec deux vérins et crémaillères mécaniques "D") permettent de choisir le pont élévateur le mieux adapté à ses propres besoins.

- ❑ La forme des bras a été étudiée pour obtenir une grande rigidité et occuper le moins de place possible. ①
- ❑ Mécanisme particulier de démarrage permettant de lever des charges déjà à des hauteurs minimales. ②
- ❑ 4 vis de réglage fin de course hauteur minimum des chemins de roulement au sol, pour une planéité parfaite. ③
- ❑ Chemin de roulement et socle avec patins de glissement de taille généreuse, auto-lubrifiés et exempt d'entretien. ④⑤
- ❑ Chemins de roulement avec flaps suspendus servant aussi de rampe pour faire monter le véhicule sur le pont (Versions "F"). ⑥
- ❑ Chemin de roulement avec rallonge à tiroir pour un réglage précis de la longueur. ⑦

Características gerais

SUPERLIFT 40 / 35 / 30-2X, elevadores desenvolvidos para responder a todas as exigências de uso e aplicação. As diferentes configurações de capacidade (3000/3500/4000 kg), das plataformas (com extensão "A" ou com flaps "B") e do tipo de circuito hidráulico (duplo par de cilindros MASTER/SLAVE sem cremalheiras "C" ou com dois cilindros e cremalheiras mecânicas "D") permitem ao usuário escolher o elevador ótimo para seu trabalho.

- ❑ Geometria dos braços particular, que permite obter grande rigidez e pequenas dimensões. ①
- ❑ Leverismo de arranque particular, que permite elevar cargas mesmo à menor altura. ②
- ❑ 4 registos de fim de curso de altura mínima das plataformas ao solo, para um nivelamento perfeito. ③
- ❑ Plataforma e base com patins de deslizamento de tamanhos generosos, autolubrificantes e sem manutenção. ④⑤
- ❑ Plataformas com flaps suspensos, que funcionam também como rampas para a subida do veículo (Versões "F"). ⑥
- ❑ Plataforma com extensão em gaveta para uma regulação precisa do comprimento. ⑦

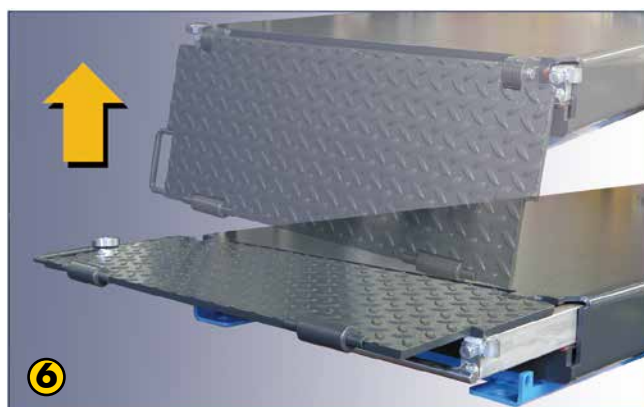

SUPERLIFT 40/35/30-2X

Sollevatori sottoscocca doppia forbice basso profilo.
Low profile double scissors underbody lifts.
Elevadores de doble tijera de perfil bajo.



SUPERLIFT 35-2X F

Caratteristiche funzionali

Sistema di livellamento idraulico delle due pedane, con doppio circuito MASTER/SLAVE (due cilindri per pedana), che consente la massima sicurezza di lavoro senza l'impiego di cremagliere meccaniche.

Functional features

Hydraulic runway levelling system with dual MASTER/SLAVE circuit (two cylinders per runway) for total safety without the need for mechanical racks.

Características funcionales

Sistema de nivelación hidráulica de las dos plataformas, con doble circuito MAESTRO/ESCLAVO (dos cilindros por plataforma), que permite la máxima seguridad de trabajo sin utilizar cremalleras mecánicas.

Funktionsmerkmale

Hydraulisches Nivelliersystem für die beiden Schienen, mit zweifachem MASTER-/SLAVEKREIS (zwei Zylinder pro Schiene), der höchste Betriebssicherheit ohne den Einsatz mechanischer Zahnstangen gestattet.

Caractéristiques fonctionnelles

Dispositif d'alignement hydraulique des deux chemins de roulement, avec double circuit MASTER/SLAVE (deux vérins par chemin de roulement), qui assure la plus grande fiabilité sans avoir besoin de recourir à des crémaillères mécaniques.

Características funcionais

Sistema de nivelamento hidráulico das duas plataformas, com duplo circuito MASTER/SLAVE (dois cilindros por plataforma), que permite a máxima segurança de trabalho sem a utilização de cremalheiras mecânicas.

Flache doppelscherenhebebühnen.
Ponts élévateurs rabattus à double cisaux.
Elevadores reibaxados de dupla tesoura.

SUPERLIFT
40/35/30-2X

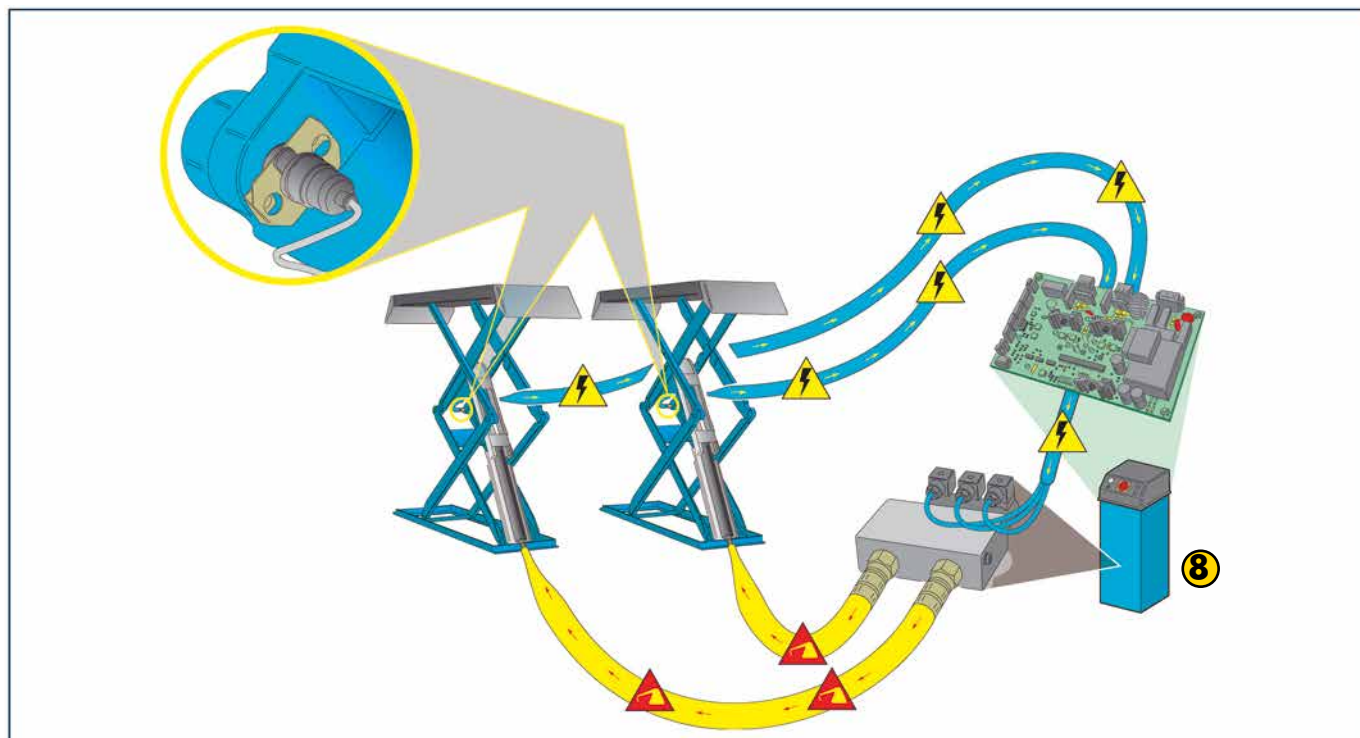

IT **Caratteristiche funzionali**

Sistema di livellamento idraulico a controllo elettronico in anello chiuso ad alta precisione, per un perfetto allineamento delle pedane.

Cremagliere meccaniche di sicurezza. ⑨

EN **Functional features**

High precision, electronically controlled closed loop hydraulic levelling system for perfect runway alignment.

Mechanical safety racks. ⑨

ES **Características funcionales**

Sistema de nivelación hidráulica de control electrónico en anillo cerrado de alta presión, para lograr una perfecta alineación de las plataformas.

Cremalleras mecánicas de seguridad. ⑨

DE **Funktionsmerkmale**

Hydraulisches Nivelliersystem mit hochpräziser, elektronischer Steuerung in geschlossenem Regelkreis für eine perfekte Achsvermessung der Schienen.

Sicherheit mechanischen Zahnstangen. ⑨

FR **Caractéristiques fonctionnelles**

Dispositif de géométrie hydraulique à contrôle électronique à anneau fermé de haute précision, pour une géométrie parfaite des chemins de roulement.

Crémaillères mécaniques de sécurité. ⑨

PT **Características funcionais**

Sistema de nivelamento hidráulico de controlo electrónico em anel fechado de alta precisão, para um perfeito alinhamento das plataformas.

Cremalheiras mecânicas de segurança. ⑨



SUPERLIFT 35/30-2X F

Sollevatori sottoscocca doppia forbice bassoprofilo.
Low profile double scissors underbody lifts.
Elevadores de doble tijera de perfil bajo.

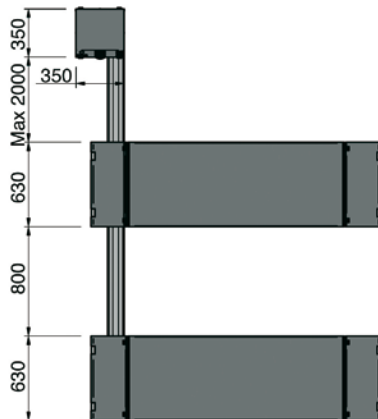
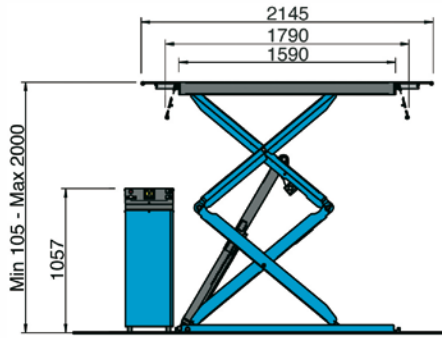

SUPERLIFT 30-2X FS / SUPERLIFT 30-2X F

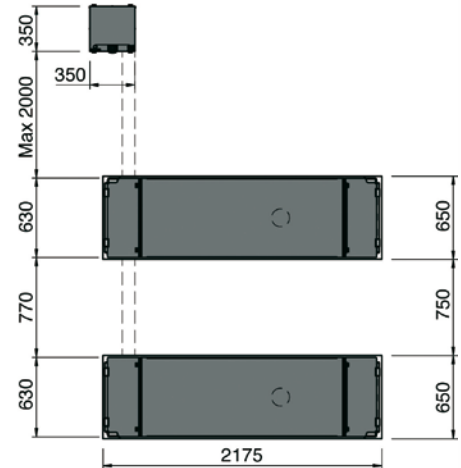
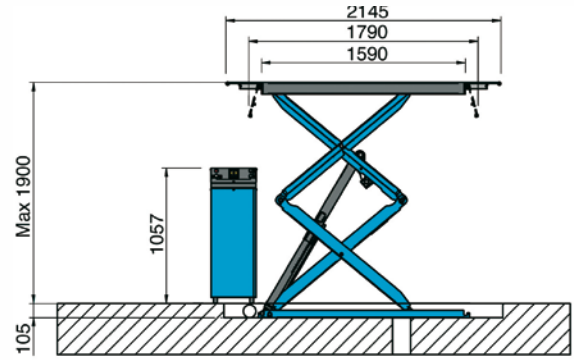

SUPERLIFT 30-2X FSI / SUPERLIFT 30-2X FI

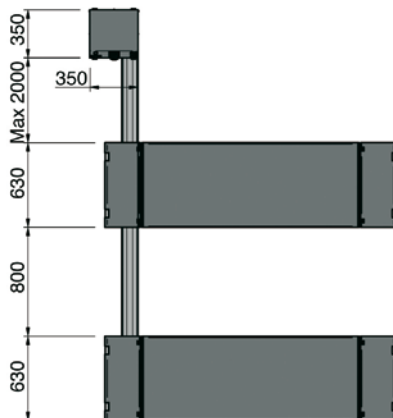
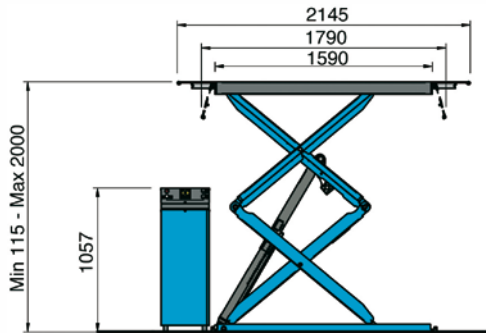

SUPERLIFT 35-2X FS / SUPERLIFT 35-2X F

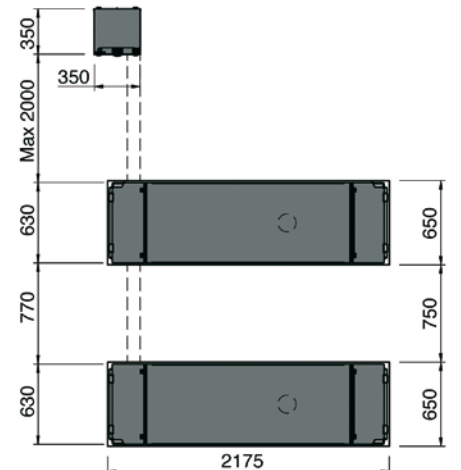
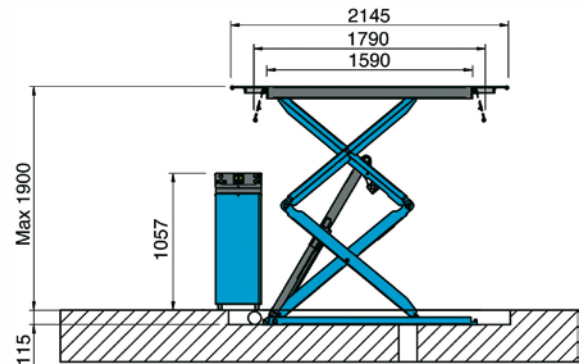

SUPERLIFT 35-2X FSI / SUPERLIFT 35-2X FI

Flache doppelscherenhebebühnen.
Ponts élévateurs rabattus à double cisaux.
Elevadores reibaxados de dupla tesoura.

**SUPERLIFT
 40/35-2X**

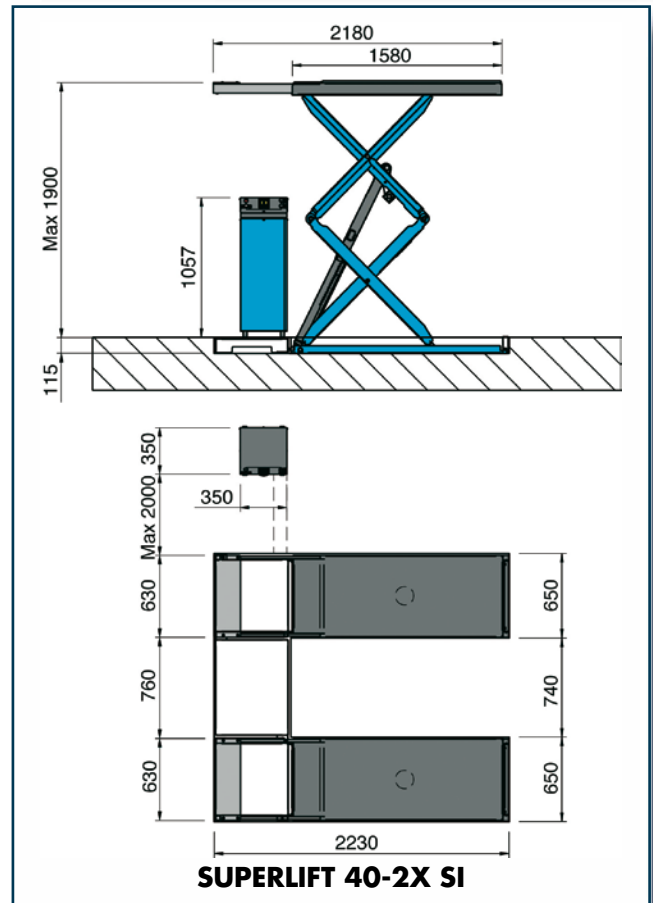
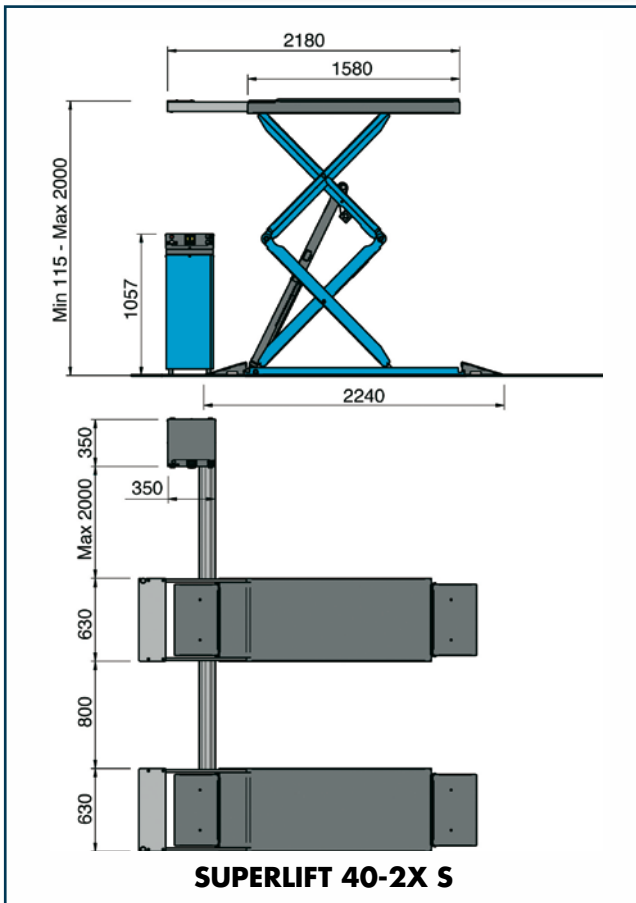
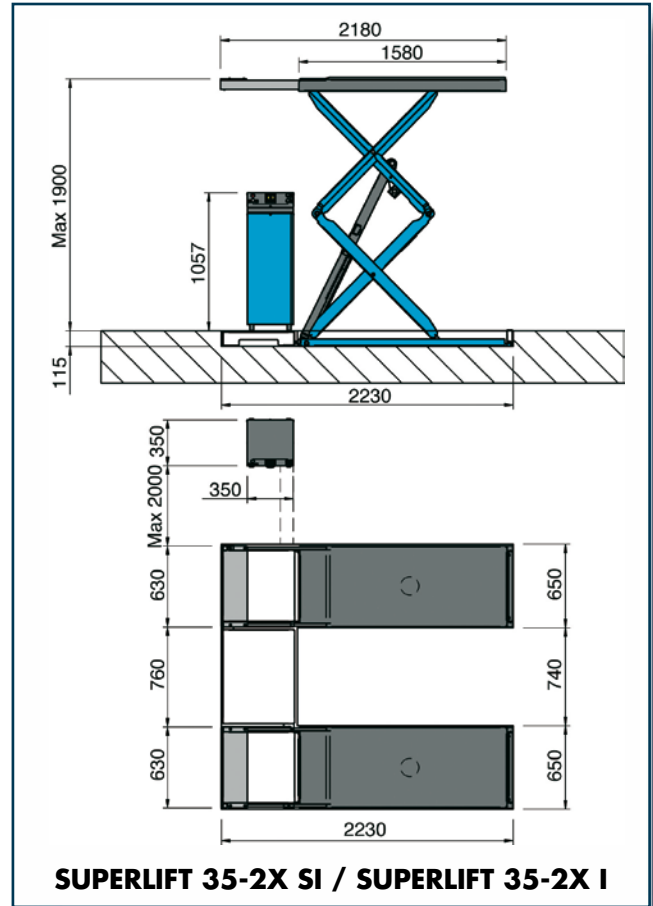
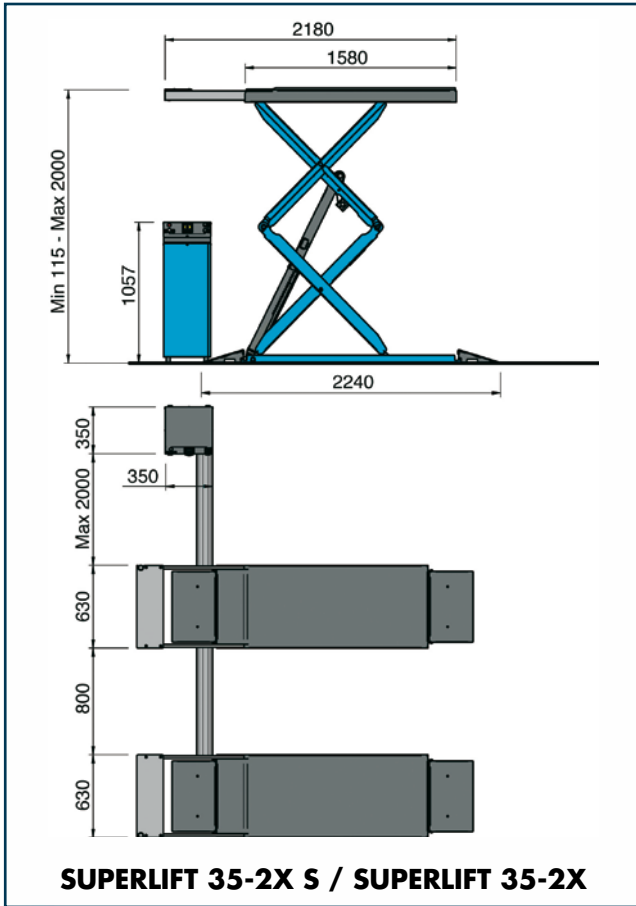

SUPERLIFT 40/35/30-2X

Flache doppelscherenhebebühnen mit unabhängigen Schienen.
Ponts élévateurs rabattus à double cisaux avec chemins de roulement indépendants.
Elevadores reibaxados de dupla tesoura com plataformas independentes.

IT	Dati tecnici	EN	Technical data	40-2X	35-2X	30-2X
<input type="checkbox"/>	Capacità massima di sollevamento	<i>Load capacity</i>		4.000 kg	3.500 kg	3.000 kg
<input type="checkbox"/>	Tempo di salita	<i>Lifting time</i>		40 s/40 s	40 s	
<input type="checkbox"/>	Tempo di discesa	<i>Lowering time</i>		40 s	40 s	40 s
<input type="checkbox"/>	Altezza massima di sollevamento	<i>Max. lifting height</i>		2.000 mm	2.000 mm	2.000 mm
<input type="checkbox"/>	Potenza motore	<i>Electric motor power</i>		3 kW	3 kW	3 kW
<input type="checkbox"/>	Alimentazione	<i>Power supply</i>		—230/400 V - 3 Ph - 50/60 Hz— —230 V - 1 Ph - 50 Hz—		
<input type="checkbox"/>	Alimentazione pneumatica (Versioni "S")	<i>Air power supply ("S" versions)</i>		4 ÷ 10 bar	4 ÷ 10 bar	4 ÷ 10 bar

Accessori consigliati:

- Set rampe lunghe per versioni a pavimento (Versioni "S")
- Set rampe lunghe per versioni a pavimento (Versioni "F")
- Coppia traverse per fuoristrada
- Serie di 4 tamponi in gomma dura H=80 mm

Recommended accessories:

- Set of long ramps for the floor versions ("S" versions)*
- Set of long ramps for the floor versions ("F" versions)*
- Pair of beams for all-terrain vehicles*
- Set of 4 rubber pads H=80 mm*

Codice / PN

8-41100206
8-41100207
8-42300047
8-42300027

Le immagini, le configurazioni e le caratteristiche tecniche riportate nel presente stampato hanno il solo scopo di presentare il prodotto e sono soggette a variazioni.
The illustrations, configurations and technical features in this publication are intended to present the product only, and are subject to variation.

Per i dati tecnici d'installazione, caratteristiche del suolo, carichi trasmessi a terra e tipo di ancoraggi, fare riferimento alla pagina "SOLLEVATORI" del sito www.simpesfaip.it.

ES	Datos técnicos	DE	Technische Daten	40-2X	35-2X	30-2X
<input type="checkbox"/>	Capacidad de elevación máxima	<i>Max. Hubkraft</i>		4.000 kg	3.500 kg	3.000 kg
<input type="checkbox"/>	Tiempo de subida	<i>Hubzeit</i>		40 s/40 s	40 s	
<input type="checkbox"/>	Tiempo de bajada	<i>Senkzeit</i>		40 s	40 s	40 s
<input type="checkbox"/>	Altura de elevación máxima	<i>Max. Hubhöhe</i>		2.000 mm	2.000 mm	2.000 mm
<input type="checkbox"/>	Potencia motor	<i>Motorleistung</i>		3 kW	3 kW	3 kW
<input type="checkbox"/>	Alimentación	<i>Stromversorgung</i>		—230/400 V - 3 Ph - 50/60 Hz— —230 V - 1 Ph - 50 Hz—		
<input type="checkbox"/>	Alimentación neumática (Versiones "S")	<i>Druckluftversorgung ("S" Versionen)</i>		4 ÷ 10 bar	4 ÷ 10 bar	4 ÷ 10 bar

Acesorios recomendados:

- Conjunto de rampas largas para versión de pie (Versiones "S")
- Conjunto de rampas largas para versión de pie (Versiones "F")
- Pareja centra para SUVs
- Serie de 4 tacos en goma H=80 mm

Empfehlenswertes Zubehör:

- Set Lange Rampen für Bodenversion ("S" Versionen)*
- Set Lange Rampen für Bodenversion ("F" Versionen)*
- Paar kreuzt für SUVs*
- Reihe von 4 Auflagekissen aus Hartgummi H=80 mm*

Cód./Zchn-Nr

8-41100206
8-41100207
8-42300047
8-42300027

La única finalidad de todas la imágenes, configuraciones técnicas incluidas en el presente documento es la presentación del producto e, por tanto, están sujetas a variaciones.
Die Abbildungen, Konfigurationen und technische Merkmale in dieser Veröffentlichung werden beabsichtigt, das Produkt nur zu präsentieren, und unterliegen Veränderungen.

FR	Données techniques	PT	Dados técnicos	40-2X	35-2X	30-2X
<input type="checkbox"/>	Capacité de levage max.	<i>Capacidade de elevação máx.</i>		4.000 kg	3.500 kg	3.000 kg
<input type="checkbox"/>	Temps de montée	<i>Tempo de subida</i>		40 s/40 s	40 s	
<input type="checkbox"/>	Temps de descente	<i>Tempo de descida</i>		40 s	40 s	40 s
<input type="checkbox"/>	Hauteur d'élévation max.	<i>Altura d'elevação máx.</i>		2.000 mm	2.000 mm	2.000 mm
<input type="checkbox"/>	Puissance du moteur	<i>Potência do motor</i>		3 kW	3 kW	3 kW
<input type="checkbox"/>	Alimentation	<i>Alimentação</i>		—230/400 V - 3 Ph - 50/60 Hz— —230 V - 1 Ph - 50 Hz—		
<input type="checkbox"/>	Alimentation pneumatique (Versions "S")	<i>Alimentação pneum. (Versões "S")</i>		4 ÷ 10 bar	4 ÷ 10 bar	4 ÷ 10 bar

Équipement suggérés:

- Série rampes longues pour la version de plancher (Versions "S")
- Série rampes longues pour la version de plancher (Versions "F")
- Paire de traverse pour véhicules tout terrain
- Série de 4 tampons en caoutchouc H=80 mm

Acessórios recomendados:

- Jogo de rampas longas para versão chão (Versões "S")*
- Jogo de rampas longas para versão chão (Versões "F")*
- Casal cruzas para SUVs.*
- Série de 4 tampões em borracha H=80 mm*

Code / Cód.

8-41100206
8-41100207
8-42300047
8-42300027

Les images, les configurations et les caractéristiques techniques ne figurent dans le présent imprimé que dans le but de présenter le produit et peuvent subir des variations.
As imagens, configurações e características técnicas indicadas nesta publicação têm apenas a finalidade de apresentação do produto e estão sujeitas a modificações.



NEXION S.p.A.
www.hpa-faip.it - info@hpa-faip.it



Made in Italy